

GROWER[®]



GSCT-1250, GSCT-1150, GSCT-980
SUGARCANE TRAILER
CARRETA DE CAÑA DE AZUCAR

SUGARCANE TRAILER / CARRETA DE CAÑA DE AZUCAR

MODELS GSCT-1250, GSCT-1150, GSCT-980

DESCRIPTION

CHASSI SR AND RQ

- Central chassis with "I" beam;
- Fixed bumper;
- Document holder;
- Support of the lights with protection;
- Metal halves with rubber mud trim; • Electrical installation in LED;
- Pneumatic installation with 1/2 "x 1/2" quick couplings; • Automatic brake compensator
- ABS brake.

SR AND RQ LOAD BOX

- Symmetrical stamped finishes;
- Bucket with rounded bottom corners at 11.80 and 12.50m and straight corners in the 9.80m model
- Hillo system discharge;
- Rings with rings;
- Cargo side access door - both sides;
- Deflectors on discharge side;
- Fixed turning frame with turning height at 4.10m;
- 4 auto lubricating swivel bearings;
- End-of-stroke system;
- Safety reflective strips.

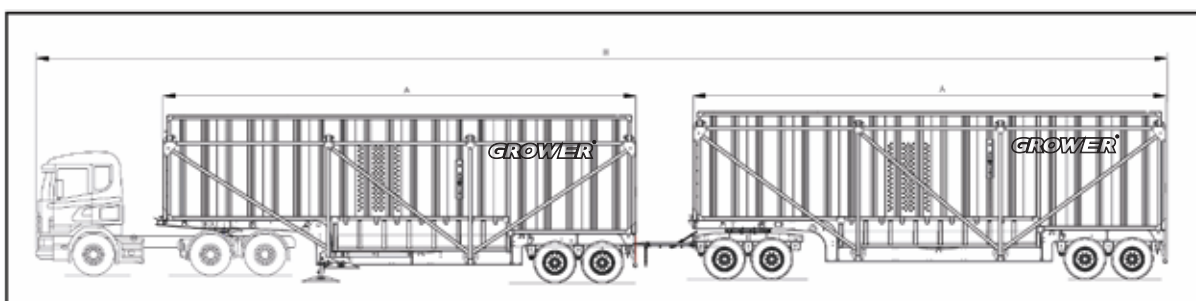

A Rated length m (ft)	12,5 (41)	11.8 (38.7)	9.8 (32.1)
B Overall length m (ft)	30 (98)	18.6 (61)	25.4 (83.3)
Tara Kg (lb)	26,300 (57,981)	25,700 (56,658)	18,700 (41,226)
Capacity m3	178	150	133
Chassis	Demoted	Demoted	Semi-Demoted

The images are for reference, the product could have a different appearance. Equipment specifications and images may change without notice.

Las imágenes son para referencia, el producto puede tener apariencia diferente. Las especificaciones e imágenes pueden variar sin previo aviso.

SUGARCANE TRAILER / CARRETA DE CAÑA DE AZUCAR

MODELOS GSCT-1250, GSCT-1150, GSCT-980

DESCRIPCIÓN

CHASSI SR Y RQ

- Chasis central con viga "I";
- Parachoque fijo;
- Porta documentos;
- Soporte de las señales con protección;
- Mitades metálicas con apara-barro de caucho; • Instalación eléctrica en LED;
- Instalación neumática con acoplamientos rápidos 1/2 "x 1/2"; • Compensador de freno automático
- Freno ABS.

CAJA DE CARGA SR Y RQ

- Revestimientos estampados simétricos;
- Cucharón con cantos inferiores redondeados en el 11,80 y 12,50m y cantos rectos en el modelo 9,80m;
- Descarga por sistema de Hillo;
- Cadenas con anillos;
- Portilla de acceso a la caja de carga - ambos lados;
- Deflectores en el lado de descarga;
- Cuadro de giro fijo con altura de giro a 4,10m;
- 4 cojinetes de giro embuchados auto lubricantes;
- Sistema de fin de carrera;
- Pistas de seguridad.

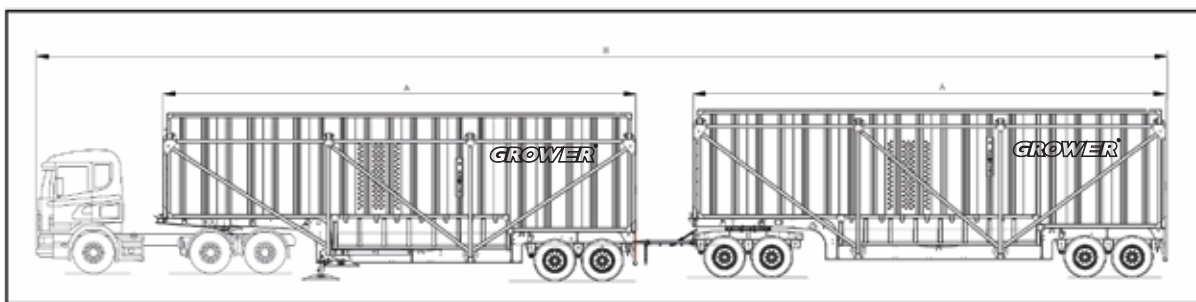

A Longitud nominal m (ft)	12,5 (41)	11.8 (38.7)	9.8 (32.1)
B Longitud total m (ft)	30 (98)	18.6 (61)	25.4 (83.3)
Tara Kg (lb)	26,300 (57,981)	25,700 (56,658)	18,700 (41,226)
Capacidad m3	178	150	133
Chasis	Degradado	Degradado	Semi-Degradado

The images are for reference, the product could have a different appearance. Equipment specifications and images may change without notice.

Las imágenes son para referencia, el producto puede tener apariencia diferente. Las especificaciones e imágenes pueden variar sin previo aviso.